

GROVE®

RT700E SERIES

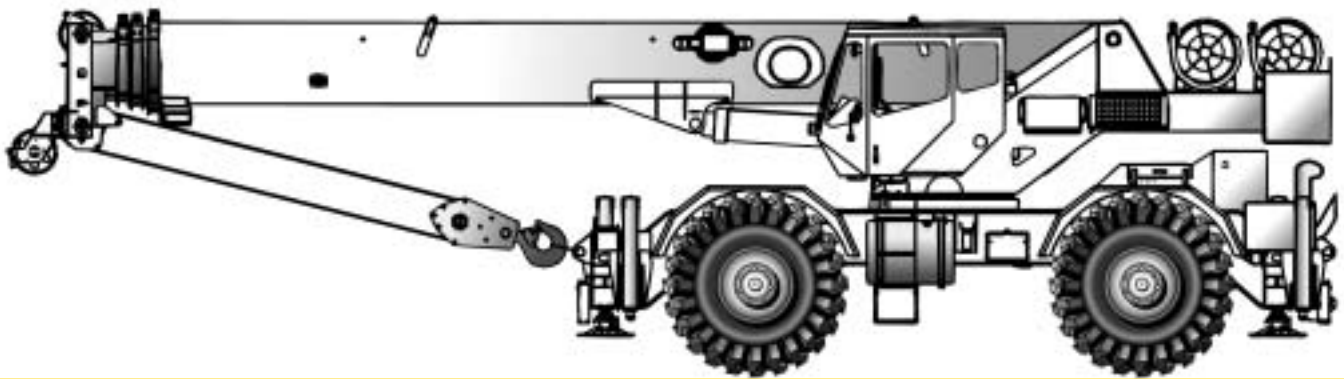

Rough Terrain Crane

Grue Tout Terrain

Geländekran

Grúa Todo Terreno

Dimensions
Abmessungen
Encombrement
Dimensiones

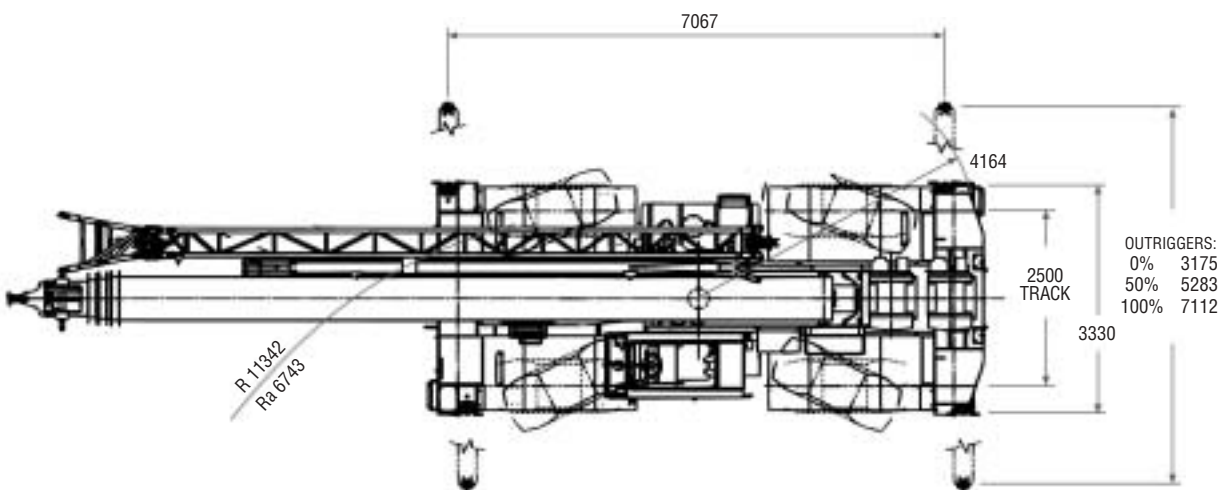
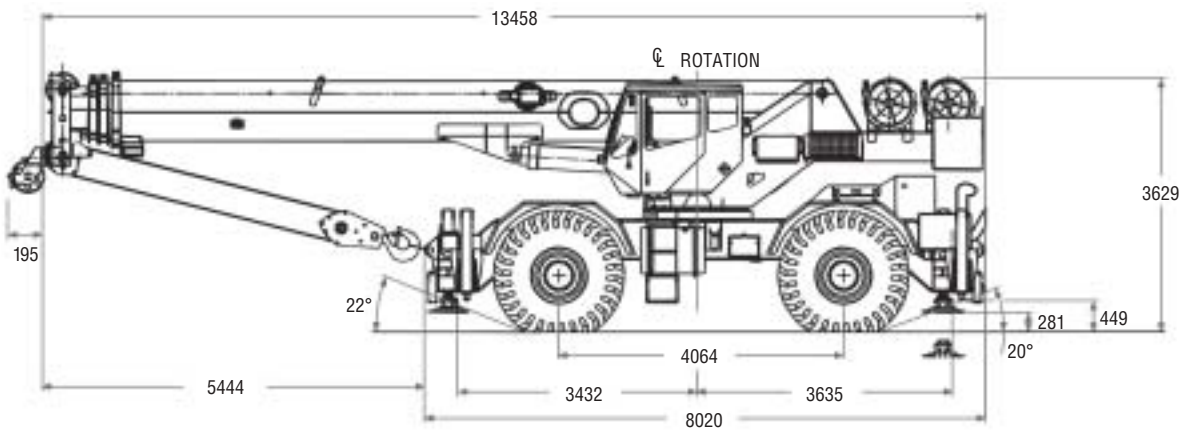

Ra = Radius all wheels steered
 Radius allradgelenkt
 Rayon toutes les roues directrices
 Radio de giro con todas las ruedas giradas

Working range
Arbeitsbereiche
Portée flèche
Gama de trabajo



11.0 – 33.5 m



10.1 – 17.1 m



360°

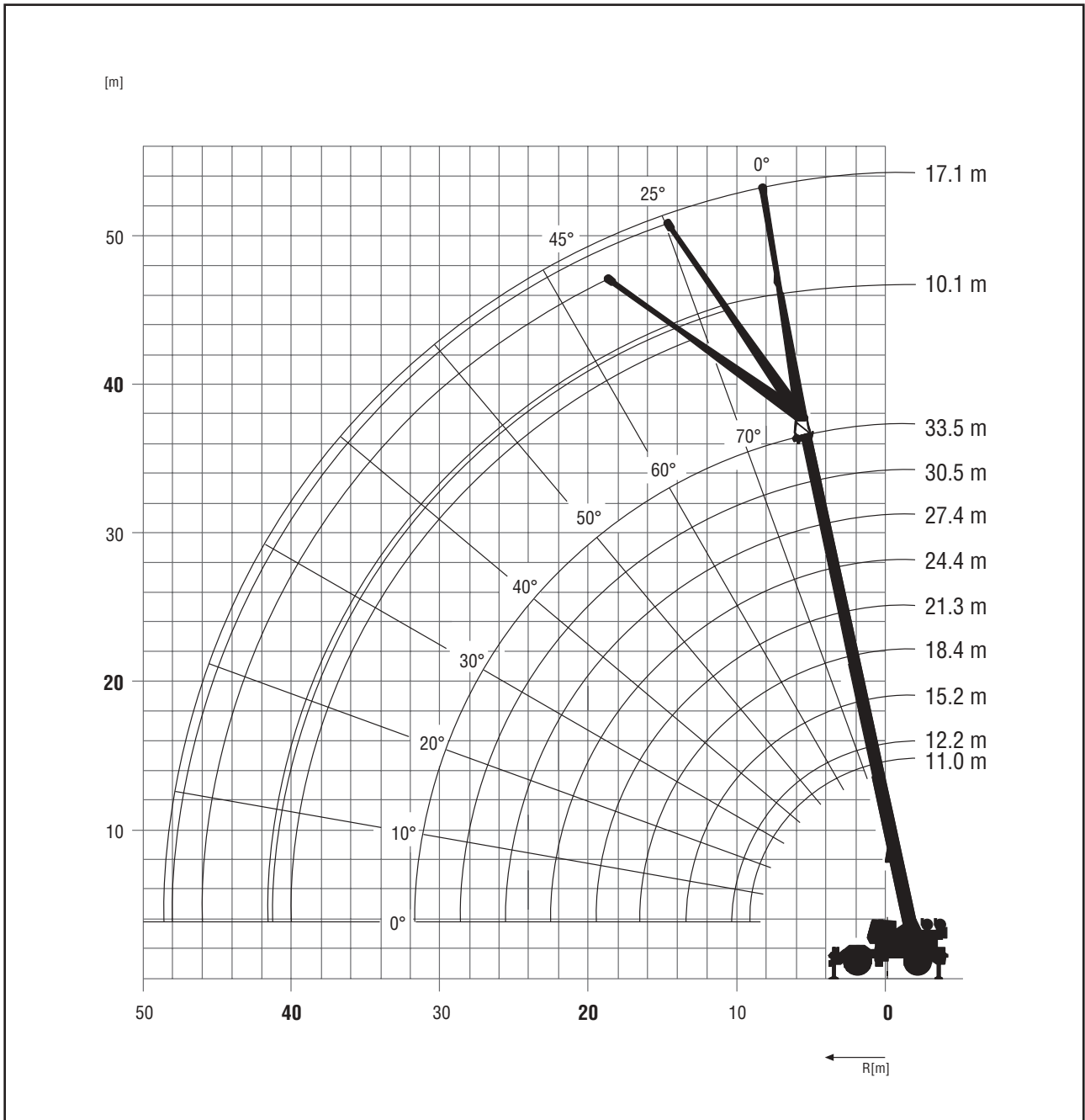

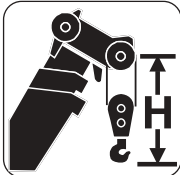
	Hook block • Unterflasche • Crochet-moufle • Gancho (t)	H (mm)
	55	2644
45	2644	
7.5 H/B	2522	
—	—	
—	—	

Weights/Working speeds
Gewichte/Geschwindigkeiten
Poids/Vitesses
Pesos/Velocidades de trabajo



Axle Achse Essieu Eje	1	2	Total weight Gesamtgewicht Poids total Peso total
t	22.0	18.5	40.5







Lifting capacity of hook block Traglast der Hakenflasche Capacité moufle Capacidad de elevación del gancho	No. of sheaves Anzahl Rollen Nombre de poulies Número de poleas	Parts of line Einscherung Brins Ramales de cable	Weight Gewicht Poids Peso
55 t	5	2 - 8 / ▲ 10	567 kg
▲ 45 t	4	2 - 6 / ▲ 8	454 kg
45 t	3	2 - 6	454 kg
7.5 t	H/B (swivel)	1	167 kg
7.5 t	H/B	1	159 kg

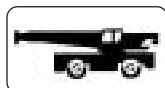

+







	1 (F & R)	2 (F & R)	3 (F & R)	
km/h	8	16	36	
km/h 	3	6	15	75%
	29.5 x 25			



+



	Infinitely variable Stufenlos Progressivement variable Infinitamente variable	Rope Seil Câble Cable	Max. Single line pull Max. Seilzug Effort maxi au brin simple Tiro máximo por ramal
	0 - 179 m/min single line für einfachen Strang au brin simple ramal simple	19 mm/152 m (6 x 37) ▲ 19 mm/152 m (18 x 19 class)	74.7 kN 57.6 kN
	0 - 179 m/min single line für einfachen Strang au brin simple ramal simple	19 mm/152 m (18 x 19 class)	57.6 kN
	0 - 2,5 min ⁻¹		
	20° to 70° approx. 42 s ca. 42 s env. 42 s aproximadamente 42 s		
	11.0 m to 33.5 m approx. 61 s ca. 61 s env. 61 s aproximadamente 61 s		

▲ Required for 5:1 Rope F.O.S., Gefordert bei 5:1 Sicherheitsfaktor am Hubseil, Nécessaire pour coefficient de sécurité de 5:1 du câble de levage, Necesario para el factor de seguridad de 5 a 1 del cable cabrestante.

Superstructure specification

Boom

11.0 m to 33.5 m four section full power boom.
Maximum tip height 36.4 m.

Boom elevation

1 cylinder with safety valve, boom angle from -3° to 78°.

Load moment and anti-two block system

Standard "Graphic Display" load moment and anti-two block system with audio-visual warning and control lever lockout. These systems provide electronic display of boom angle, length, radius, tip height, relative load moment, maximum permissible load, load indication and warning of impending two-block condition. The standard Work Area Definition System allows the operator to pre-select and define safe working areas. If the crane approaches the pre-set limits, audio-visual warnings aid the operator in avoiding job-site obstructions.

Cab

Galvanealed steel, acoustically treated, opening skylight with electric wiper and skylight sunscreen, deluxe seat with armrest-integrated crane controls, engine dependent hot water heater. Ergonomically arranged instrumentation and crane operating controls. Drive/steer controls.

Slewing

360° continuous rotation, planetary glide swing with foot applied brake. Spring applied hydraulically released parking brake and plunger type, 1 position mechanical house lock.

Counterweight

5,500 kg removable, plus slab in place of *auxiliary hoist.

Hydraulic system

3 main gear pumps combined capacity 393 l/min. Return line filter with by-pass protection. Oil cooler and system pressure test ports.
Tank capacity: 500 l.

Control system

Stepless control of all crane movements using single axis hydraulic pilot control levers with automatic reset to zero.

Hoist

Vane motor with planetary gear and automatic spring applied multi-disc brake. Grooved drum, hoist drum cable followers and electronic rotation indicator. 6x37 hoist rope for 3.5:1 F.O.S.

* Optional equipment

10.1 m lattice swingaway (offsets 0°, 25°, 45°).
10.1 - 17.1 m bi-fold swingaway (offsets 0°, 25°, 45°).
6.1/12.2 m fixed lattice insert for swingaway.
Additional boom nose sheave and 18x19 class hoist rope for 5:1 F.O.S.
Auxiliary hoist package (includes auxiliary boom nose).
360° mechanical slew lock operated from cab.
Air conditioning.
LMI light bar.

Carrier specification

Carrier frame

Special 2-axle carrier, all-welded torsion-resistant box type construction in high strength steel. Integral towing and tie down lugs.

Outriggers

4 hydraulically telescoping beams with 'inverted' jacks and 610 mm diameter outrigger pads. Independent horizontal and vertical movement control from the crane operator's cab. Three position setting. Sight level gauge. Maximum outrigger pad load: 36,650 kg.

Engine

Cummins 6CT8.3L, 6 cylinder water cooled, turbocharged diesel. 160 kW (215 bhp) at 2500 rpm. Max. torque: 827 Nm at 1500 rpm. Fuel tank capacity: 273 l. Engine block heater.
Engine emission: EUROMOT / EPA CARB (non road).

Transmission

Clark powershift HR28000 series, 6 forward and 6 reverse speeds.

Drive/Steer

4 x 4 x 4

Axles

2 axles driven and steered. Front axle disconnect for 4 x 2 travel.

Suspension

Front axle rigid mounted to frame. Rear axle pivot mounted. Automatic oscillation lockouts permit oscillation only with boom centred over front.

Tyres

4 tyres, 29.5 x 25 - 28 PR earthmover type.

Steering

Front, full hydraulic steering wheel controlled. Separate steering of the rear axle for rear, crab and coordinated steering.

Brakes

Service brake: hydraulic dual circuit acting on all wheels.
Parking brake: spring-applied, hydraulically released front axle mounted.

Electrical system

12 V (Two 12 V maintenance free batteries).

* Optional equipment.

CE Mark Conformance.
4 tyres, 29.5 R25 Radials.
Cross axle differential locks.
Battery disconnect.
Pump disconnect with engine jogging switch.
Rear pintle hook.
Aluminium decking.

* Further optional equipment upon request

Technische Daten: Kranoberwagen

Teleskopausleger

11,0 m bis 33,5 m vollhydraulisch teleskopierbarer 4-Stufen-Ausleger.
Maximale Rollenhöhe 36,4 m.

Wippwerk

1 Hubzylinder mit Sicherheitsventil, Auslegerwinkel -3° bis 78°.

Lastmomentbegrenzer und Hubendabschaltesystem

Standard "Grafische Darstellung" Lastmomentbegrenzer und Hubendabschaltesystem mit audio-visueller Warneinrichtung und Bedienhebelabschaltung. Diese Systeme bieten eine elektronische Anzeige von Auslegerwinkel, Auslegerlänge, Ausladung, Rollenhöhe, relative Last, maximal zulässige Last, tatsächliche Last sowie eine Hubende-Warneinrichtung. Durch die Arbeitsbereich-begrenzung kann der Bediener sichere Arbeitsbereiche definieren. Fährt der Kran auf die Begrenzung des sicheren Arbeitsbereichs zu, wird der Bediener hörbar und visuell gewarnt. So können Kollisionen auf der Baustelle vorgebeugt werden.

Kabine

Verzinkte, schallgedämmte Stahlkabine, aufklappbares Dachfenster mit elektrischem Scheibenwischer und Sonnenschutz, Komfortsitz mit in die Armlehnen integrierten Bedienhebeln, motorabhängige Heisswasserheizung. Ergonomisch angeordnete Bedienelemente und Kranbedienhebel. Fahr- und Lenkbedienung.

Drehwerk

360° rundum kontinuierlich schwenkbar, Planetenschwenkwerk mit Fusspedalschwenkbremse. Hydraulisch lösbare Federspeicher-Feststellbremse und mechanische, in 1 Stellung verriegelbare Bolzenverriegelung.

Gegengewicht

5500 kg abnehmbares Gegengewicht sowie ein Zusatzgewicht anstelle der *wahlweisen Hilfswinde.

Hydrauliksystem

3 Hauptzahnradpumpen mit einer Gesamtfördermenge von 393 l/Min. Filter mit Vollstrom-Überströmventil im Rücklauf. Ölkühler und Druckkontrollanschlüsse. Tank Fassungsvermögen: 500 l.

Steuerung

Stufenlose Bedienung aller Kranbewegungen mittels hydraulischer Einachs-Bedienhebel mit automatischer Rückführung in die Nullstellung.

Hubwerk

Lamellenmotor mit Planetengetriebe und automatischer Federspeicher-Lamellenbremse. Gerillte Seiltrommel, Windenseilführung und elektronische Umdrehungsanzeige. Typ 6x37 Hubseil für 3.5:1 Sicherheitsfaktor.

* Zusatzausüstung

10,1 m Klappspitze (abwinkelbar 0°, 25°, 45°).
10,1 – 17,1 m 2-stufige Doppelklappspitze (abwinkelbar 0°, 25°, 45°).
6,1/12,2 m Verlängerung für Doppelklappspitze.
Zusätzliche Seilscheibe am Auslegerkopf and Dyform 18 (Typ 18x19)
Hubseil für 5:1 Sicherheitsfaktor.
Hilfswinde-Paket (einschl. Hilfsrollenkopf).
Von der Kabine aus bedienbare mechanische 360°-Schwenkwerkverriegelung.
Klimaanlage.
LMB (Lastmomentbegrenzer) Leuchtbalkenanzeige.

Technische Daten: Kranunterwagen

Rahmen

2-Achsen-Spezial-Unterwagenrahmen, vollverschweißte, verwindungsfeste Kastenprofil-Konstruktion aus hochfestem Stahl. Integrierte Schlepp- und Verstauesen.

Abstützung

4 hydraulisch teleskopierbare Abstützbalken mit innengeführten Stützzylindern und 610 mm (Durchmesser) Abstütztellern. Unabhängige Bedienung der horizontalen und vertikalen Bewegungen von der Krankabine aus. Teil-Auslage in 3 Stellungen verbolzbar. Nivellierlibelle. Maximale Stütztellerlast: 36650 Kg.

Motor

Cummins 6CT8.3L, wassergekühlter 6-Zylinder-Turbodieselmotor. 160 KW (215 PS) bei 2500 U/Min. Max. Drehmoment: 827 Nm bei 1500 U/Min. Fassungsvermögen Treibstofftank: 273 l. Motorbloc-Heizung. Abgasemission: EUROMOT / EPA / CARB (nicht Strasse).

Getriebe

Clarc Powershiftautomatikgetriebe Serie HR28000, 6 Vorwärtsgänge und 6 Rückwärtsgänge.

Antrieb/Lenkung

4 x 4 x 4

Achsen

Zwei Achsen angetrieben und lenkbar. Vorderachse für 4 x 2 Fahrt abschaltbar.

Federung

Vorderachse starr am Unterwagenrahmen montiert. Hinterachse als Pendelachse montiert. Die automatische Federungsverriegelung entriegelt die Federung nur dann, wenn der Ausleger nach vorn eingemittet ist.

Bereifung

4 Reifen, 29.5 x 25 - 28 PR Radladerreifen.

Lenkung

Vorn vollhydraulische Lenkung mittels Lenkrad. Separate Lenkung der Hinterachse für hintere Lenkung, Hundegang oder koordinierte Lenkung.

Bremsen

Betriebsbremse: Zweikreis-Hydraulik-Bremssystem, auf alle Räder wirkend. Feststellbremse: Hydraulisch lösbare Federspeicher-Feststellbremse an der Vorderachse montiert.

Elektrische Anlage

12 V (Zwei 12 V wartungsfreie Batterien).

* Zusatzausrüstung

CE Zertifikat.
29.5 R25 Radialreifen.
Querdifferentialsperren.
Batterietrennung.
Pumpenabschaltung mit Kurbelwellendrehshalter.
Abschlepphaken.
Aluminiumdeck.

* Weitere Zusatzausrüstungen auf Anfrage

Caractéristiques de la superstructure

Flèche

Flèche quatre éléments de 11,0 m à 33,5 m à télescopage hydraulique. Hauteur max. de tête de flèche 36,4 m.

Relevage

1 vérin avec clapet anti-retour, angle de flèche de -3° à + 78°.

Contrôleur d'état de charge et dispositif de fin de course haute

Contrôleur d'état de charge à affichage graphique et dispositif de fin de course haute avec alarme sonore et visuelle et dispositif de coupure des mouvements. Ces dispositifs électroniques affichent les indications d'angle et de longueur de flèche, de portée, de hauteur de tête de flèche, de moment relatif, de charge maximum admissible, de charge levée et d'approche de bloc à bloc. Le dispositif de définition de domaine de travail, monté de série, permet à l'utilisateur de définir des limites de zone de travail. Si la grue approche ces limites, des alarmes sonores et visuelles préviennent l'utilisateur.

Cabine

Cabine en tôle galvanisée, insonorisée, avec baie de toit ouvrante, essuie glace électrique et rideau pare-soleil, siège capitonné avec commandes de grue montées sur les accoudoirs, chauffage à eau chaude alimenté par le moteur thermique. Disposition ergonomique de l'instrumentation et des commandes de grue. Commandes de conduite pour le déplacement et la direction du porteur.

Orientation

Orientation continue sur 360° avec réducteur à planétaires « glide swing » et frein au pied. Frein d'immobilisation à serrage par ressorts et desserrage hydraulique. Axe de verrouillage d'orientation sur une position.

Contrepoids

Contrepoids de 5.500 kg déposable plus plaque amovible en lieu de *treuil auxiliaire.

Circuit hydraulique

3 pompes principales à engrenages ayant un débit total de 393 l/min. Filtration sur circuit retour avec circuit « by-pass ». Refroidisseur d'huile hydraulique et prises de pressions. Capacité du réservoir : 500 l.

Commandes de grue

Commandes progressives par leviers simple axe et retour au neutre automatique.

Treuil

Moteur à palettes avec réducteur à planétaires et frein automatique à serrage par ressorts et desserrage automatique. Treuil rainuré, rouleau presse câble et indicateur électronique de rotation du tambour. Câble de levage 6x37 donnant un coefficient de sécurité de 3.5:1

* Equipements optionnels

Extension à repliage latéral de 10,1 m (inclinable à 0°, 25° et 45°).
Extension treillis repliable double de 10,1 à 17,1 m (inclinable à 0°, 25° et 45°).
Élément intermédiaire fixe de 6,1/12,2 m pour l'extension treillis.
Poulie additionnelle et câble de levage Dyform 18 (classe 18x19) donnant un coefficient de sécurité de 5:1
Équipement treuil auxiliaire (incluant la tête de flèche auxiliaire).
Dispositif de verrouillage mécanique sur 360°, commandé depuis la cabine.
Climatisation.
Barre de répétition d'affichage de moment C.E.C.

Caractéristiques du porteur

Châssis porteur

Châssis caissonné, mécanosoudé, spécifique, à 2 essieux, en tôles d'acier à haute limite élastique, avec oreilles de remorquage et d'arrimage intégrées.

Calage

4 poutres à télescopage hydraulique avec vérins verticaux en position « inversée » et semelles d'appui de 610 mm de diamètre. Commande indépendante des mouvements de sortie de poutres et de vérins depuis le poste de pilotage. Trois configurations de calage sont autorisées, 0 - 50 et 100%. Niveau à bulle. Charge maximum sur les appuis: 36.650 kg.

Moteur

Moteur Diesel Cummins 6CT8.3L, 6 cylindres, à refroidissement liquide et dispositifs de suralimentation. 160 kW (215 CV) à 2500 tr/min. Couple max.: 827 Nm à 1500 tr/min. Capacité du réservoir de carburant : 273 l. Emissions de gaz polluants: EUROMOT / EPA CARB (normes chantier). Réchauffage du bloc-moteur.

Boîte de vitesses

Boîte de vitesses Clark HR28000, 6 rapports de marche avant et 6 rapports de marche arrière.

Direction/Déplacement

4 x 4 x 4

Ponts

2 ponts moto-directeurs. Pont avant débrayable pour déplacements sur route.

Suspension

Pont avant rigide fixé au châssis. Pont arrière articulé. Le dispositif automatique de verrouillage d'articulation libère la suspension lorsque la flèche est centrée sur l'avant.

Pneumatiques

4 pneumatiques 29.5 x 25 - 28 PR de type chantier.

Direction

Direction avant hydraulique commandée par volant. Direction indépendante pour les roues arrière donnant les configurations : direction arrière, marche en crabe et direction coordonnée.

Freins

Frein de service: double circuit hydraulique agissant sur toutes les roues.
Frein de stationnement: à serrage par ressorts et desserrage hydraulique agissant sur essieu avant.

Circuit électrique

12 V (Deux batteries 12 V sans entretien).

* Equipements optionnels

Conformité CE.
4 pneus, 29.5 R25 radiaux.
Blocages de différentiels inter-roues.
Coupe batteries.
Débrayage de pompe et commande de rotation du moteur.
Crochet de remorquage.
Platelage en aluminium.

* Autres équipements optionnels sur demande

Especificación de la Superestructura

Pluma

De 11,0 m. hasta 33,5 m. en 4 tramos de telescopaje totalmente hidráulico. Altura máxima en punta 36,4 m.

Elevación de pluma

Un cilindro con válvula de seguridad. Angulo de pluma desde -3° hasta 78°.

Sistema Indicador del Momento de Carga y de Final de Carrera del Gancho

La Pantalla Gráfica estandar. Indicador del momento de carga y de final de carrera del gancho con alarma audiovisual y bloqueo automático de las palancas de control. Estos sistemas proporcionan información en la pantalla del ángulo de pluma, longitud, radios, altura, momento de carga relativo, carga máxima permitida, indicador de carga y alarma de final de carrera del gancho. El sistema estandar de Area Definida de Trabajo permite al operador preselección y definir las zonas seguras de trabajo. Si la grúa se acerca a los límites preseleccionados, la alarma audio-visual avisa al operario para evitar obstrucciones en el lugar de trabajo.

Cabina

De acero galvanizado, tratada acústicamente, ventana superior abatible con limpia-parabrisas eléctrico y persiana parasol en techo, asiento de lujo con controles de operación de la grúa e instrumentación ergonómicamente situadas, calefacción por agua caliente del motor. Controles de traslación/dirección.

Giro

Continuo a 360°, giro deslizante con planetarios y freno actuado por pedal. Freno de aparcamiento aplicado por muelle con desconexión hidráulica y pistón, bloqueo mecánico en 1 posición.

Contrapeso

De 5.500 kg. desmontable, más una placa en lugar del *cabrestante auxiliar.

Sistema hidráulico

Tres bombas principales de engranaje con una capacidad combinada de 393 litros/minuto. Filtro en la línea de retorno con protección by-pass. Radiador de refrigeración de aceite y sistema de comprobación de presión. Capacidad del depósito 500 litros.

Sistema de Control

Controles continuos de todos los movimientos de la grúa, usando palancas de control con retorno automático a cero.

Cabrestante

Con motor de paletas, engranaje planetario y freno automático multidisco aplicado por muelle. Tambor acanalado, ordenador de cable en el tambor e indicador de dirección. Cable del cabrestante con un factor de seguridad de 3.5 a 1.

* Equipos Opcionales

Plumín de celosía de 10,1 m. fijo, plegable en un lateral de la pluma (angulable 0°, 25° y 45°).

Plumín articulado en 2 secciones de 10,1 – 17,1 m. plegable en un lateral de la pluma (angulable 0°, 25° y 45°).

Tramo de celosía de 6,1/12,2 m. para extensión abatible.

Cabeza adicional tipo nariz con una polea y cable 18 x 19 con un factor de seguridad de 5 a 1.

Conjunto de cabrestante auxiliar (incluye la cabeza auxiliar tipo nariz).

Bloqueo mecánico de giro en los 360° accionado desde la cabina.

Aire acondicionado.

Tubo de iluminación del Indicador de cargas.

Especificación del Chasis

Bastidor

Chasis especial de dos ejes de construcción soldada tipo cajón resistente a la torsión, en acero de alta resistencia. Gancho de arrastre y orejetas de amarre.

Estabilizadores

4 vigas telescópicas hidráulicas con cilindros verticales invertidos y placas de apoyo cuadradas de 610 mm. de superficie. Controles independientes para los movimientos horizontales y verticales desde la cabina del operador. Tres posiciones de aplicación. Manómetro indicador de nivel. Carga máxima en cada placa de apoyo 36.650 kg.

Motor

Diesel Cummins 6CT8.3L, 6 cilindros, refrigerado por agua, turbo-aliimentado, 160 Kw (215 bhp) a 2.500 rpm. Par máximo: 827 Nm a 1.500 rpm. Depósito de combustible: 273 litros. Calentamiento del bloque motor. Emisión de gases: EUROMOT/EPA/CARB (non-road).

Transmisión

Clark powershift serie HR28000, 6 velocidades adelante y 6 atrás.

Tracción/Dirección

4 x 4 x 4

Ejes

2 ejes motrices y directrices. Eje delantero desconectable para desplazamiento 4x2.

Suspensión

Montaje rígido al bastidor en el eje delantero. En el eje trasero pivotante. Bloqueo automático de oscilación únicamente con la pluma centrada por la parte frontal.

Neumáticos

4 de 29.5x25-28 lonas, tipo movimiento de tierras.

Dirección

Delantera, completamente hidráulica con control por volante. Control independiente del eje trasero para dirección trasera, tipo cangrejo y coordinada.

Frenos

De Servicio: Hidráulicos de doble circuito, actuando sobre todas las ruedas.

De Aparcamiento: Aplicado por muelle con desconexión hidráulica sobre el eje delantero.

Sistema eléctrico

12 V (dos baterías de 12 V sin mantenimiento).

* Equipos Opcionales

Complimiento de las Directivas Comunitarias.

4 neumáticos 29.5 R25 radiales.

Bloqueo cruzado del diferencial.

Desconector de baterías.

Desconector de la bomba con el motor a baja velocidad mediante un interruptor.

Gancho de arrastre trasero.

Carrocería de aluminio.

* Otros opcionales a petición

Notes referring to load charts

Hinweise für Traglasttabellen

Notes relatives aux tableaux des charges

Notas para las tablas de cargas

Lifting capacities according to DIN/ISO • 85%

Warning: THIS CHART IS ONLY A GUIDE. The Notes below are for illustration only and should not be relied upon to operate the crane. The individual crane's load chart, operating instructions and other instruction plates must be read and understood prior to operating the crane.

DIN/ISO: The mechanical strength complies with DIN 15018, part 3. Tipping conditions are governed by DIN 15019, part 2 and ISO 4305 standards. They also take into account the requirements of prEN 13000: 1997 and therefore comply with the requirements of the EU machinery directive.

85%: Capacities are in accordance with SAE J1063 and do not exceed 85% of the tipping load (SAE J1289 for outriggers 50% and 0% extended) as determined by SAE J765.

1. Capacities given do not include the weight of hookblocks, slings, auxiliary lifting equipment and load handling devices. Their weights MUST be added to the load to be lifted. When more than minimum required reeving is used, the additional rope weight shall be considered part of the load.
2. All capacities are for crane on firm, level surface. It may be necessary to have structural supports under the outrigger floats or tyres to spread the load to a larger bearing surface.
3. When either boom length or radius or both are between values listed, the smallest load shown at either the next larger radius or boom length shall be used.
4. For outrigger operation, ALL outriggers shall be fully extended with tyres raised free of ground before raising the boom or lifting loads.
5. Tyres shall be inflated to the recommended pressure before lifting on rubber.

Traglasten entsprechen DIN/ISO • 85%

WARNUNG: DIESE TABELLE IST LEDIGLICHE EINE RICHTLINIE. Die Hinweise dienen als Erklärung und sind für die Kranbedienung nicht maßgebend. Vor Inbetriebnahme des Kranes sind Traglasttabellen, Bedienungsanleitung und andere Vorschriften eingehend zu studieren.

DIN/ISO: Der Festigkeitsberechnung liegen die DIN 15018 Teil 3. Die Traglasten im Standsicherheitsbereich entsprechen DIN 15019 Teil 2 und ISO 4305. Sie berücksichtigen außerdem die Forderungen von prEN 13000: 1997 und entsprechen damit den Anforderungen der Maschinenrichtlinie.

85%: Tragkraftwerte entsprechen SAE J1063 und überschreiten nicht 85 % der Kipplast (SAE J1289 bei halb- bzw. ganz ausgefahrter Abstützung) gemäß Richtlinien SAE J 765.

1. Das Gewicht der Hakenflaschen und aller Anschlagmittel muß zu der Last hinzugerechnet werden. Beim Einscheren mit erhöhten Werten ist das zusätzliche Seilgewicht als Teil der Last zu betrachten.
2. Alle Werte gelten für den Kran auf festem, ebenem Untergrund. Eventuell müssen die Stützsteller oder Reifen unterlegt werden, um die Last über eine größere Abstützfläche zu verteilen.
3. Wenn Auslegerlänge oder Radius oder beide Werte zwischen den aufgeführten Werten liegen, ist die geringere der Traglasten zu wählen, die für den die nächstgrößere Ausladung oder die nächste bzw. anschließende Auslegerlänge genannt sind.
4. In abgestütztem Zustand müssen ALLE Stützen komplette ausgefahren sein. Die Reifen dürfen den Boden nicht berühren. Erst danach dürfen Lasten oder der Ausleger angehoben werden.
5. Bevor frei auf Rädern gearbeitet wird, müssen, die Reifen mit dem vorschrittmäßigen Druck aufgefüllt werden.

Capacités de levage selon DIN/ISO • 85%

ATTENTION: CE TABLEAU N'EST QU'UN GUIDE. Les notes ci-dessous sont données à titre d'exemple et ne devront pas être utilisées pour faire fonctionner la grue. Toute la documentation concernant chaque type de grue: tableau des charges, instructions de fonctionnement et toutes autres plaques d'instructions devront être lues et comprises avant de manoeuvrer la grue.

DIN/ISO: Le calcul de résistance est basé sur les normes DIN 15018, part 3. Les conditions de basculement sont prévues par les normes DIN 15019, part 2 et ISO 4305. Elles tiennent également compte des paramètres établis par prEN 13000: 1997 et de ce fait satisfont les exigences de la Directive Européenne Machines.

85%: Les capacités de levage sont conformes à la norme SAE J1063 et ne dépassent pas 85% de la charge de basculement (SAE J1289 pour les poutres de calage déployées à 50% et 0%) tel que cela est prescrit par la norme SAE J765.

1. Les charges mentionnées dans les tableaux ne comprennent pas le poids des moufles, des élingues et autres accessoires de levage qui doit être additionné à celui de la charge levée. Lorsque le mouflage est supérieur au minimum requis le poids de l'excédent de câble doit être additionné à celui de la charge.
2. Les capacités sont données sur sol ferme et de niveau. Il peut être nécessaire d'utiliser des bastaings ou des accessoires similaires afin de répartir la charge transmise au sol par les roues ou les patins de calage.
3. Lorsque la longueur de flèche ou la portée ne correspond pas aux valeurs mentionnées dans les tableaux, il convient de se référer à la valeur inférieure mentionnée pour la portée ou la longueur de flèche immédiatement supérieure.
4. Pour utilisation machine calée, les traverses de calage doivent être totalement télescopées et les roues décollées du sol avant de relever la flèche ou de lever des charges.
5. Les pneumatiques devront être gonflés aux pressions préconisées avant tout levage en libre.

Capacidades de elevación de acuerdo con DIN/ISO • 85%

AVISO: ESTA TABLA ES SOLO UNA ORIENTACION. Las notas que aparecen al final de la misma solo sirven de ilustración y no deben ser tomadas como instrucciones para operar la grúa. La tabla de cargas, las instrucciones de operación y otras placas ilustrativas de cada grúa deben ser leídas y correctamente interpretadas antes de operar la grúa.

DIN/ISO: Los análisis de resistencia están basados en las normas DIN 15018. Apartados 3. Las condiciones de vuelco están reguladas por las normas DIN 15019 apartado 2 y ISO 4305. Tienen también cuenta de las exigencias establecidas por prEN 13000: 1997 y así cumplen con los requerimientos de las Directivas de Maquinaria UE.

85%: Capacidades de acuerdo con las Normas SAE J1063 y no exceden del 85% del momento de vuelco (Normas SAE J1289 para las cargas sobre estabilizadores extendidos al 50% o sin extender 0%) como fijan las normas SAE J765.

1. Las cargas indicadas no incluyen el peso de los ganchos, eslingas, equipos auxiliares y aparejos de elevación. Sus pesos DEBEN ser añadidos al de la carga a elevar. Cuando se utilice un número de ramales de cable superior al necesario, el peso adicional del cable debe ser considerado como parte de la carga.
2. Todas las capacidades corresponden a la grúa situada sobre terreno firme nivelado y uniforme. La naturaleza del terreno puede hacer necesario colocar, bajo los apoyos de los estabilizadores o bajo los neumáticos, elementos estructurales que repartan la carga sobre una mayor superficie de apoyo.
3. Cuando se trabaje con longitudes de pluma o rádios, intermedios entre los valores reflejados en las tablas, se considerará la carga inmediata inferior indicada en el radio o longitud de pluma inmediato superior.
4. Para trabajos sobre estabilizadores, TODOS los estabilizadores estarán totalmente extendidos y los neumáticos sin tocar el suelo antes de elevar pluma o izar cargas.
5. Los neumáticos deberán estar inflados a la presión recomendada antes de elevar cargas sobre neumáticos.

Lifting capacities for telescopic boom
Traglasten am Teleskopausleger
Capacités de levage à la flèche télescopique
Capacidades de elevación con pluma telescópico

RT760E



11.0 – 33.5 m



100%



360°



5,500 kg



DIN/ISO

RT760E

m	11.0	12.2	15.2	18.4	21.3	24.4	27.4	30.5	33.5
2.5	55,000								
3.0	50,000	38,275	36,375	28,325					
3.5	46,100	38,275	36,375	28,325	16,675				
4.0	42,200	37,975	35,525	28,075	16,675				
4.5	38,950	37,550	32,800	27,700	16,675	16,675			
5.0	35,900	35,250	30,325	26,350	16,675	16,675	14,050		
6.0	30,200	29,975	26,325	23,250	16,675	16,675	14,050	13,200	
7.0	24,950	24,500	23,100	20,575	16,675	15,925	13,775	12,625	10,875
8.0	20,650	20,600	20,400	18,325	16,300	14,850	13,075	11,925	10,650
9.0	13,650	17,250	17,200	16,425	15,275	13,350	11,675	11,075	10,050
10.0		13,700	14,400	14,400	13,950	12,125	10,675	10,350	9,465
12.0			10,375	10,500	10,900	10,150	9,275	8,775	8,475
14.0				7,700	8,060	8,310	7,920	7,735	7,735
16.0				5,765	6,080	6,360	6,630	6,825	6,825
18.0					4,580	4,945	5,290	5,535	5,695
20.0						3,870	4,255	4,440	4,590
22.0						3,000	3,435	3,580	3,720
24.0							2,745	2,890	3,025
26.0								2,320	2,450
28.0								1,830	1,970
30.0									1,555

A6-829-101153A



85%

RT760E

m	11.0	12.2	15.2	18.4	21.3	24.4	27.4	30.5	33.5
3.0	55,000	38,275	36,375	28,325					
3.5	47,700	38,275	36,375	28,325	16,675				
4.0	42,875	37,975	36,375	28,075	16,675				
4.5	39,250	37,550	36,375	27,700	16,675	16,675			
5.0	36,225	35,250	34,350	26,350	16,675	16,675	14,050		
6.0	30,350	29,975	29,600	23,250	16,675	16,675	14,050	13,200	
7.0	26,325	26,100	25,800	20,575	16,675	15,925	13,775	12,625	10,875
8.0	21,100	22,625	22,125	18,525	16,300	14,850	13,075	11,925	10,650
9.0	13,650	19,550	18,475	17,375	15,275	13,350	11,675	11,075	10,050
10.0		13,770	16,125	15,125	13,950	12,125	10,675	10,350	9,465
12.0			11,425	11,575	10,975	10,150	9,275	8,775	8,475
14.0				8,615	8,690	8,330	7,920	7,735	7,735
16.0				6,565	6,860	7,065	6,825	6,825	6,825
18.0					5,260	5,625	5,695	5,695	5,695
20.0						4,485	4,830	4,715	4,715
22.0						3,560	4,000	3,845	3,845
24.0							3,265	3,130	3,130
26.0								2,605	2,605
28.0								2,220	2,170
30.0									1,840

A6-829-101152

Lifting capacities for telescopic boom
Traglasten am Teleskopausleger
Capacités de levage à la flèche télescopique
Capacidades de elevación con pluma telescópico

RT750E



11.0 – 33.5 m



100%



360°



5,500 kg



85%

RT750E

m	11.0	12.2	15.2	18.4	21.3	24.4	27.4	30.5	33.5
3.0	50,000	38,275	36,375	28,325					
3.5	45,000	38,275	36,375	28,325	16,675				
4.0	42,875	37,975	36,375	28,075	16,675				
4.5	39,250	37,550	36,375	27,700	16,675	16,675			
5.0	36,225	35,250	34,350	26,350	16,675	16,675	14,050		
6.0	30,350	29,975	29,600	23,250	16,675	16,675	14,050	13,200	
7.0	26,325	26,100	25,800	20,575	16,675	15,925	13,775	12,625	10,875
8.0	21,100	22,625	22,125	18,525	16,300	14,850	13,075	11,925	10,650
9.0	13,650	19,550	18,475	17,375	15,275	13,350	11,675	11,075	10,050
10.0		13,770	16,125	15,125	13,950	12,125	10,675	10,350	9,465
12.0			11,425	11,575	10,975	10,150	9,275	8,775	8,475
14.0				8,615	8,690	8,330	7,920	7,735	7,735
16.0				6,565	6,860	7,065	6,825	6,825	6,825
18.0					5,260	5,625	5,695	5,695	5,695
20.0						4,485	4,830	4,715	4,715
22.0						3,560	4,000	3,845	3,845
24.0							3,265	3,130	3,130
26.0								2,605	2,605
28.0								2,220	2,170
30.0									1,840

A6-829-101162A

Lifting capacities for telescopic boom
Traglasten am Teleskopausleger
Capacités de levage à la flèche télescopique
Capacidades de elevación con pluma telescópica



11.0 – 33.5 m



50%



360°



5,500 kg



DIN/ISO & 85%

RT750E/RT760E

m	11.0	12.2	15.2	18.4	21.3	24.4	27.4	30.5	33.5
3.0	49,425	38,275	36,375	28,350					
3.5	45,350	38,275	36,375	28,350	16,675				
4.0	41,400	37,850	35,525	28,075	16,675				
4.5	37,775	37,200	32,800	27,700	16,675	16,675			
5.0	33,000	31,475	28,700	26,350	16,675	16,675	14,050		
6.0	24,600	23,625	21,725	20,125	16,675	16,675	14,050	13,200	
7.0	19,085	18,575	17,175	16,000	15,750	15,450	13,775	12,625	10,875
8.0	14,720	14,325	14,000	13,050	12,975	12,825	12,600	11,925	10,650
9.0	11,655	11,300	11,300	10,825	10,875	10,800	10,700	10,550	10,050
10.0		9,075	9,155	9,125	9,230	9,245	9,200	9,115	9,005
12.0			6,235	6,350	6,715	6,925	6,960	6,960	6,925
14.0				4,465	4,840	5,180	5,385	5,425	5,440
16.0				3,080	3,525	3,845	4,155	4,285	4,325
18.0					2,545	2,855	3,155	3,310	3,460
20.0						2,095	2,380	2,525	2,670
22.0						1,470	1,755	1,905	2,040
24.0							1,235	1,400	1,530
26.0								980	1,105
28.0								615	750

A6-829-101154



11.0 – 33.5 m



0%



360°



5,500 kg



DIN/ISO & 85%

RT750E/RT760E

m	11.0	12.2	15.2	18.4	21.3	24.4	27.4	30.5	33.5
3.0	33,500	31,700	28,275	25,425					
3.5	27,075	25,725	23,200	21,050	16,675				
4.0	22,475	21,475	19,500	17,800	16,675				
4.5	19,025	18,275	16,650	15,275	14,875	14,400			
5.0	16,350	15,725	14,425	13,275	13,025	12,675	12,300		
6.0	12,475	11,975	11,125	10,275	10,200	10,050	9,870	9,645	
7.0	9,605	8,865	8,720	8,135	8,190	8,155	8,065	7,940	7,795
8.0	7,490	6,725	6,655	6,485	6,660	6,700	6,680	6,620	6,535
9.0	5,880	5,160	5,150	5,145	5,440	5,555	5,585	5,570	5,530
10.0		3,935	4,000	4,040	4,405	4,625	4,695	4,715	4,705
12.0			2,370	2,470	2,800	3,135	3,320	3,405	3,440
14.0				1,410	1,715	2,030	2,305	2,420	2,505
16.0				615	930	1,230	1,520	1,670	1,770
18.0						625	900	1,045	1,190
20.0								555	690

A6-829-101154

Lifting capacities for telescopic boom

Traglasten am Teleskopausleger

Capacités de levage à la flèche télescopique

Capacidades de elevación con pluma telescópico



11.0 – 21.3 m



29.5 x 25



360°/0°



5,500 kg



DIN/ISO

RT750E/RT760E

0 kph						< 4 kph				
m	11.0	12.2	15.2	18.4	21.3	11.0	12.2	15.2	18.4	21.3
360°						0°				
3.0	20,525	18,000				19,275	17,050	13,925		
3.5	19,350	18,000				19,275	17,050	13,925		
4.0	16,325	15,750	12,875			18,425	17,050	13,925	10,000	
4.5	13,325	12,450	12,100	9,480		17,225	17,050	13,925	9,065	7,370
5.0	11,050	10,925	10,450	9,480		16,450	16,450	13,925	8,935	7,370
6.0	7,955	7,875	7,585	7,200	7,230	14,550	14,500	13,925	8,935	7,370
7.0	5,925	5,870	5,690	5,380	5,410	10,995	10,975	10,825	8,935	7,370
8.0	4,500	4,460	4,315	4,100	4,130	8,610	8,605	8,505	8,305	7,370
9.0	3,430	3,415	3,295	3,125	3,155	6,900	6,900	6,820	6,635	6,660
10.0		2,605	2,510	2,360	2,390		5,615	5,530	5,380	5,405
12.0			1,375	1,260	1,290			3,725	3,585	3,610
14.0					530				2,370	2,400
16.0									1,505	1,530
18.0										1,015

A6-829-101163

A6-829-101164



85%

RT750E/RT760E

0 kph						< 4 kph				
m	11.0	12.2	15.2	18.4	21.3	11.0	12.2	15.2	18.4	21.3
360°						0°				
3.0	20,525	18,000				19,275	17,050	13,925		
3.5	19,350	18,000				19,275	17,050	13,925		
4.0	17,475	15,750	12,875			18,425	17,050	13,925	10,000	
4.5	15,375	12,450	12,100	9,480		17,225	17,050	13,925	9,065	7,370
5.0	12,925	11,175	11,075	9,480		16,450	16,450	13,925	8,935	7,370
6.0	9,415	9,340	9,020	8,595	7,845	15,075	15,050	13,925	8,935	7,370
7.0	7,120	7,065	6,875	6,530	6,530	13,000	13,025	12,900	8,935	7,370
8.0	5,505	5,470	5,315	5,080	5,080	11,275	11,275	11,200	8,680	7,370
9.0	4,295	4,280	4,160	3,975	3,975	9,200	9,210	9,120	7,615	7,370
10.0		3,360	3,250	3,110	3,110		6,820	6,750	6,605	6,605
12.0			1,805	1,600	1,860			5,110	4,965	4,965
14.0					1,000				3,460	3,460
16.0									2,325	2,350
18.0										1,510

A6-829-101160

A6-829-101161

0 kph					
m	11.0	12.2	15.2	18.3	21.3
0° (± 6°)					
3.0	20,525	19,425	13,425		
3.5	19,975	18,925	13,425		
4.0	18,875	17,900	13,425		
4.5	17,550	16,625	13,425	9,480	7,845
5.0	16,450	15,600	12,950	9,480	7,845
6.0	14,325	13,600	11,900	9,480	7,845
7.0	12,725	12,075	10,625	8,915	7,845
8.0	11,225	10,675	9,430	8,125	7,620
9.0	9,200	9,210	8,230	7,065	7,025
10.0		7,570	7,480	6,395	5,840
12.0			5,175	4,875	4,830
14.0				3,460	3,460
16.0				2,295	2,350
18.0					1,690

A6-829-101159

0° = over front, über Vorderkante, sur avant, por la parte frontal.

Lifting capacities for telescopic swingaway

Traglasten Teleskopklappspitze

Capacités de levage à l'extension télescopique

Capacidades de elevación para plumín telescópico



33.5 m



10.1 – 17.1 m



100%



360°



5,500 kg



DIN/ISO

RT750E/RT760E

33.5						
m	* 10.1			17.1		
	0°	25°	45°	0°	25°	45°
9.0	5,280					
10.0	5,280			3,035		
12.0	4,965	3,855		3,035		
14.0	4,495	3,855	2,265	2,935		
16.0	4,130	3,705	2,265	2,880	2,310	
18.0	3,740	3,320	2,265	2,820	2,310	
20.0	3,425	3,035	2,190	2,630	2,310	1,360
22.0	3,145	2,785	2,110	2,435	2,250	1,360
24.0	2,900	2,580	2,050	2,255	2,075	1,360
26.0	2,655	2,370	2,015	2,075	1,845	1,260
28.0	2,280	2,180	1,960	1,895	1,635	1,150
30.0	1,880	2,030	1,835	1,720	1,485	1,060
32.0	1,535	1,715	1,690	1,565	1,380	975
34.0	1,235	1,385		1,415	1,290	895
36.0	950	1,090		1,165	1,205	885
38.0	690	830		950	1,080	835
40.0				735	935	
42.0				540	710	
44.0					500	

A6-829-101157



85%

RT750E/RT760E

33.5						
m	* 10.1			17.1		
	0°	25°	45°	0°	25°	45°
9.0	5,280					
10.0	5,280			3,035		
12.0	4,965	3,855		3,035		
14.0	4,495	3,855	2,265	2,935		
16.0	4,130	3,705	2,265	2,880	2,310	
18.0	3,740	3,320	2,265	2,820	2,310	
20.0	3,425	3,035	2,190	2,630	2,310	1,360
22.0	3,145	2,785	2,110	2,435	2,250	1,360
24.0	2,900	2,580	2,050	2,255	2,075	1,360
26.0	2,655	2,370	2,015	2,075	1,845	1,260
28.0	2,375	2,180	1,960	1,895	1,635	1,150
30.0	2,030	2,030	1,835	1,720	1,485	1,060
32.0	1,735	1,825	1,690	1,565	1,380	975
34.0	1,455	1,585		1,415	1,290	895
36.0	1,170	1,285		1,265	1,205	885
38.0	905	1,010		1,095	1,080	835
40.0	645			920	950	
42.0				775	830	
44.0				625	675	

A6-829-101156

* 10.1 m capacities are also applicable to fixed length offsettable swingaway, 10.1 m Traglasten gelten auch für starre, abwinkelbare Klappspitze.

Les capacités de levage sur extension treillis de 10.1 m sont aussi applicables à l'extension treillis inclinable, non télescopique. Las capacidades de este plumín de 10.1 m. son también aplicables al plumín de longitud fija no angularable

Lifting capacities for telescopic swingaway Traglasten Teleskopklappspitze Capacités de levage à l'extension télescopique Capacidades de elevación para plumín telescópico



33.5 m



10.1 – 17.1 m



50%



360°



5,500 kg



DIN/ISO ♦

RT750E/RT760E

33.5						
m	* 10.1			17.1		
	0°	25°	45°	0°	25°	45°
9.0	5,280					
10.0	5,280			3,035		
12.0	4,965	3,855		3,035		
14.0	4,495	3,855	2,265	2,935		
16.0	4,130	3,705	2,265	2,880	2,310	
18.0	3,380	3,320	2,265	2,820	2,310	
20.0	2,730	3,035	2,190	2,630	2,310	1,360
22.0	2,200	2,620	2,110	2,290	2,250	1,360
24.0	1,750	2,095	2,050	1,855	2,075	1,360
26.0	1,365	1,645	1,775	1,490	1,845	1,260
28.0	1,020	1,260	1,365	1,170	1,635	1,150
30.0	730	930	1,010	895	1,335	1,060
32.0	475	645	695	650	1,030	975
34.0					760	895
36.0					520	630

♦ Also applicable to 85% rating, Auch ausgelegt auf 85 % LMB Einstellung, Les capacités de levage sont valables également à 85%, También aplicable al 85% del momento de vuelco

A6-829-101158

* 10.1 m capacities are also applicable to fixed length offsettable swingaway, 10.1 m Traglasten gelten auch für starre, abwinkelbare Klappspitze,

Les capacités de levage sur extension treillis de 10.1 m sont aussi applicables à l'extension treillis inclinable, non télescopique, Las capacidades de este plumín de 10.1 m. son también aplicables al plumín de longitud fija no angularable

Weight reduction for load handling devices Gewichte der Lastaufnahmemittel Réductions de charge pour accessoires de levage Deducciones de peso par accesorios de elevación

Auxiliary boom nose / Zusatz-Auslegerkopf / Tête de flèche auxiliaire / Cabeza auxiliar	62 kg
Hookblocks / Hakenflaschen / Moufles / Ganchos	
55 tonne 5 sheave / Seilscheiben / reas / poleas	567 kg
45 tonne 4 sheave / Seilscheiben / reas / poleas	488 kg
45 tonne 3 sheave / Seilscheiben / reas / poleas	454 kg
7.5 tonne swivel hook and weight / Einseilhaken / crochet lesté / gancho y bola	167 kg
7.5 tonne hook and weight / Einseilhaken / crochet lesté / gancho y bola	159 kg
10.1 m Extension / Klappspitze / Prolongacion	
Erected / Arbeitsstellung / En position de travail / montada	2,304 kg
17.1 m Extension / Klappspitze / Prolongacion	
Erected / In Arbeitsstellung / En position de travail / Montado	5,139 kg

NOTE:

All load handling devices and boom attachments are considered part of the load and suitable allowances must be made for their combined weights.

HINWEIS:

Alle Lastaufnahmemittel und jede Zusatzausrüstung des Hauptauslegers werden als Teil der Traglast betrachtet und ihre kombinierten Gewichte müssen beim Feststellen der Nettolast entsprechend berücksichtigt (abgezogen) werden.

REMARQUE:





















Les équipements complémentaires et accessoires de levage sont considérés comme faisant partie de la charge; les réductions de charges de leurs poids combinés doivent être effectuées.

NOTA:

Todos los aparos de elevacion e implementos de pluma son considerados parte de la carga y deben ser tenidos en cuenta para calcular los pesos a elevar.

Symbols Glossary
Symbolerklärungs
Glossaire des symboles
Glosario de símbolos

Notes
Hinweise
Notes
Notas

	Axle load Achslast Charge à l'essieu Carga por eje		Auxiliary hoist Hilfshubwerk Treuil auxiliaire Cabrestante auxiliar
	Boom Ausleger Flèche Pluma		Hookblock Hakenflasche Moufle Gancho
	Boom elevation Wippwerk Relevage Elevación de pluma		Lattice extension Gitterspitze Extension treillis Extensión de celosía
	Boom telescoping Teleskopieren Télescopage de flèche Telescopaje de pluma		Outriggers Abstützung Calage Estabilizadores
	Counterweight Gegengewicht Contrepoids Contrapeso		Radius Ausladung Portée Radio
	Crane functions Kranbewegungen Mouvements de la grue Funciones de la grúa		Slewing/Working range Drehwerk/Arbeitsbereich Orientation/Rayon d'operation Giro/Gamma de trabajo
	Crane travel Fahrstellung Déplacement de la grue Grúa en traslado		Travel speed Fahrtgeschwindigkeit Vitesse de déplacement Velocidad de desplazamiento
	Free on wheels Freistehend Sur pneus Sobre neumáticos		Speed Geschwindigkeit Vitesse Velocidad
	Gear Gang Rapport Cambio		Low range Kleinste Übersetzung Gamme basse Marchas cortas
	Gradeability Steigfähigkeit Aptitude en pente Superación de pendientes		Tyres Bereifung Pneumatiques Neumáticos
	Main hoist Haupthubwerk Treuil principal Cabrestante principal		

A large grid area for taking notes, consisting of a grid of small squares.

Notes
Hinweise
Notes
Notas

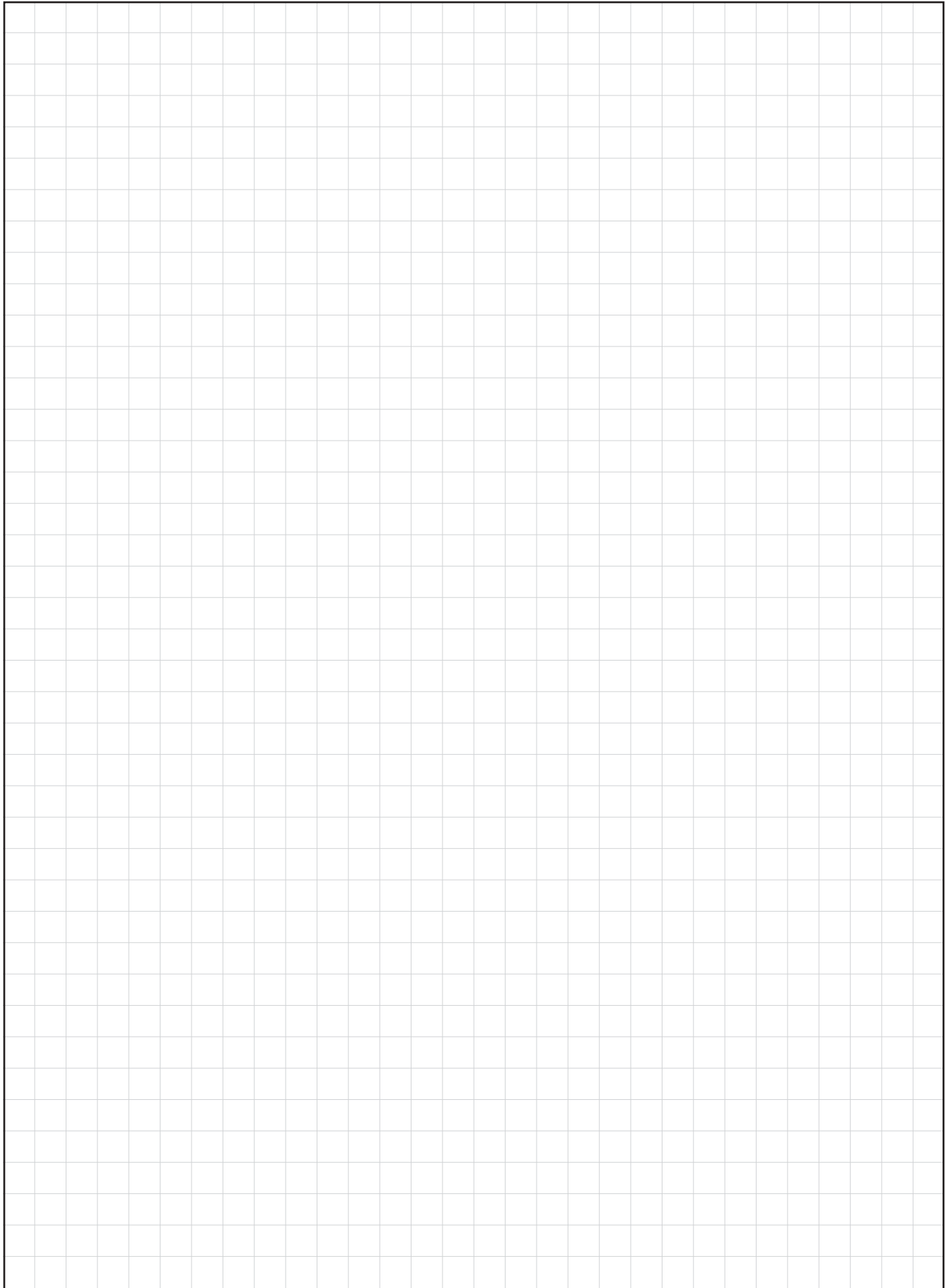



Grove Worldwide – World Headquarters

Western Hemisphere

1565 Buchanan Trail East, P.O. Box 21
Shady Grove, Pennsylvania 17256-0021, USA
Tel: [Int + 1] (717) 597-8121
Fax: [Int + 1] (717) 597-4062

Grove Europe Limited*

Europe, Africa, Middle East

(Sales, Marketing & Customer Support)

1 Emperor Way
Doxford International Business Park
Sunderland SR3 3XR, England
Tel: [Int + 44] (0) 191 565-6281
Fax: [Int + 44] (0) 191 564-0442

Deutsche Grove GmbH

Germany (Sales & Service)

Carl-Leverkus-Str. 14,
D-40764 Langenfeld,
Postfach 5026, D-40750 Langenfeld,
Germany
Tel: [Int + 49] (0) 2173 8909-0
Fax: [Int + 49] (0) 2173 8909-30

Deutsche Grove GmbH

Wilhelmshaven Works

Industriegelände West,
D-26389 Wilhelmshaven,
Postfach 1853, D-26358 Wilhelmshaven,
Germany
Tel: [Int + 49] (0) 4421 294-0
Fax: [Int + 49] (0) 4421 294-301

Grove France S.A.S.

France (Sales & Service)

16, Chaussée Jules-César, 95520 OSNY
B.P. 203, 95523 Cergy Pontoise
France
Tel: [Int + 33] (0) 1 303-13150
Fax: [Int + 33] (0) 1 303-86085

Grove Asia/Pacific - Representative Office

Asia/Pacific, Far East

171 Chin Swee Road
#10-09 San Centre, Singapore 16987
Tel: [Int + 65] 6536-6112
Fax: [Int + 65] 6536-6119

Grove China - Representative Office

Room 713, Towercrest Plaza
No. 3 Mai Zi Dian West Road
Chao Yang District
Beijing, China 100016
Tel: [Int + 86] (0) 10 646-71690
Fax: [Int + 86] (0) 10 646-71691

Grove Middle East

P.O. Box 290
Dubai, United Arab Emirates
Tel: [Int + 971] (0) 4 348-4478
Fax: [Int + 971] (0) 4 348-4478

*Grove Europe Limited,
Registered in England, Number 1845128.

<http://www.grovetworldwide.com>

Distributed By:

Constant improvement and engineering progress make it necessary that we reserve the right to make specification, equipment, and price changes without notice. Illustrations shown may include optional equipment and accessories and may not include all standard equipment.

Wir verbessern unsere Produkte ständig und integrieren den technischen Fortschritt. Aus diesem Grund behalten wir uns das Recht vor, die technischen Daten, die Ausstattungsdetails und die Preise unserer Maschinen ohne Vorankündigung zu ändern.

Du fait de sa politique d'amélioration constante de ses produits liée au progrès technique, la Société se réserve le droit de procéder sans préavis à des changements de spécifications, d'équipement ou de prix. Les illustrations peuvent comporter des équipements ou accessoires optionnels ou ne pas comporter des équipements standards.

El perfeccionamiento constante y el avance tecnológico hacen necesario que la empresa se reserve el derecho de efectuar cambios en las especificaciones, equipo y precios sin previo aviso. En las ilustraciones se puede incluir equipo y accesorios opcionales y es posible que no se muestre el equipo normal.